

巻き込み事故

BFV203

警告システム

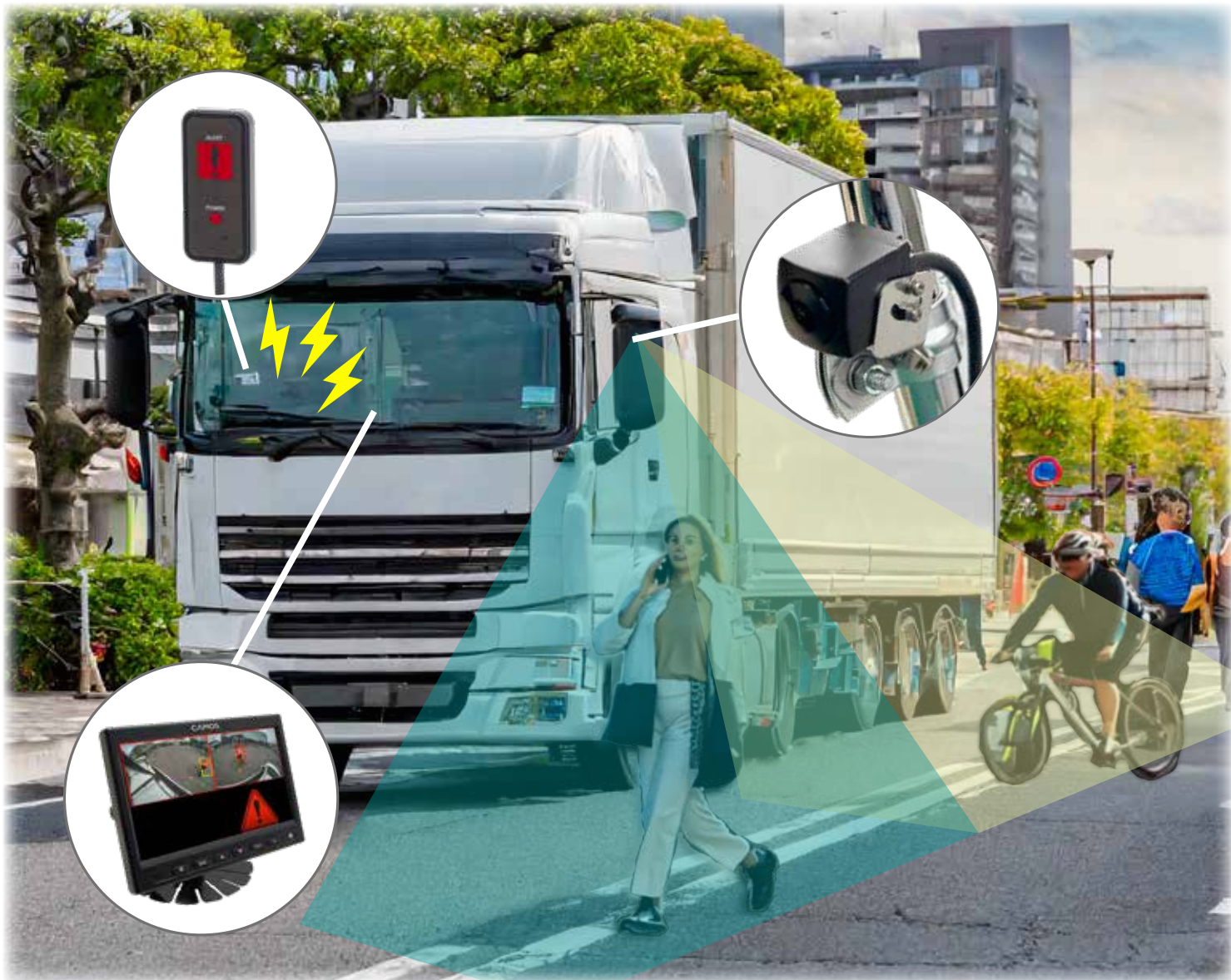

危険エリア内の「人」「自転車」「バイク」を認識して音と映像で警告

弊社独自のAI技術により、カメラの映像をリアルタイムで解析。
音と光と映像でドライバーに警告し、安全運転をサポートします。



本体ユニット
【BFV203】



< AIで解析 >



モニタ



インジケータ

● 検知エリア

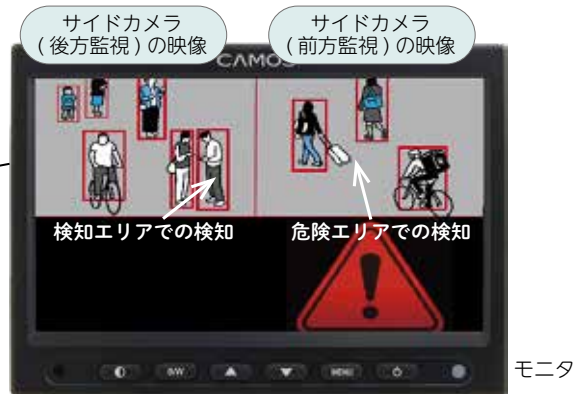
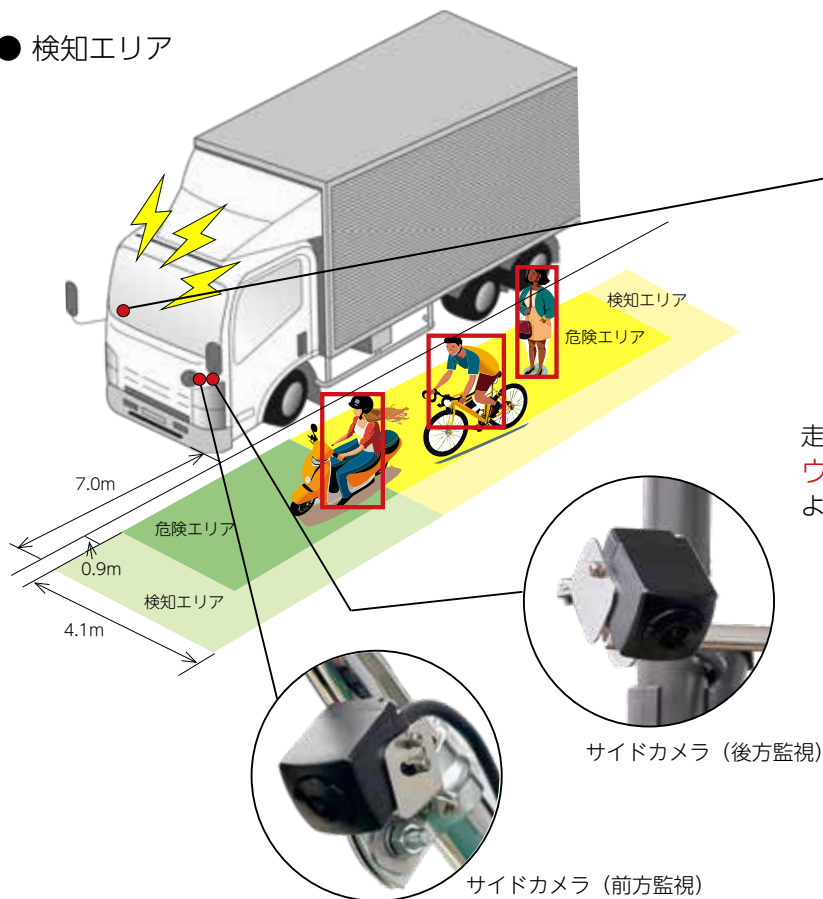

走行速度によって検知エリアを切り替えることができます。
ウインカーに連動しており、左折の際の低速ではより広い範囲で検知させることも可能です。

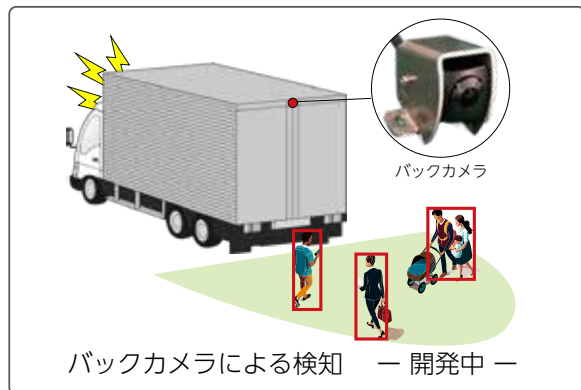

● 仕様 (寸法・質量は取付金具を除きます)

型式		BFV203
構成		本体ユニット、サイドカメラ (2台)、モニター、インジケータ
本体ユニット	電源	12V / 24V
	消費電力	6W ~ 7W
	外形寸法	156 (W) × 48(H) × 112(D)mm (突起部含まず)
	カメラ入力	NTSC : 2ch 取付角度 : -35° ~ -55°
	モニター出力	NTSC : 1ch
サイドカメラ	画角	138(H) / 103(V) / 169(D)
	外形寸法	23(W) × 23(H) × 32.6(D)mm / 約 54g
	保護等級	IP69K
モニター	型式	CM-710
	消費電力	450mA (DC12V モニタのみ)
	外形寸法	174(W) × 125(H) × 27(D)mm / 500g (モニター本体)
	画面サイズ	7 inch
インジケータ	映像方式	NTSC
	外形寸法	35(W) × 75(H) × 12(D) mm
	材質	ABS 樹脂
	保護等級	非防水 IP30

- 仕様など予告なく変更する場合がありますのでご了承ください。
- 掲載内容は 2024 年 5 月現在のものです。(2405-01)

